

## GESCHWINDIGKEITREGULIERUNG

BILD 8/9 – Beim Einschalten des Systems, wird das Display die Einstellung des Hi-Speeds zeigen. Wenn das Display die Nummer 25 zeigt, heißt es dass, der Begrenzer bei 25 Km/h bleibt. Wenn es die Nummer 50 zeigt, hat der Begrenzer zur 50 Km/h sich bewegt.

Um die Einstellung des Begrenzers zu ändern, gedrückt halten die Walk-Taste (ca. 2 Sec.), oder die Walk-Taste und „+“ (nach dem Modell) wenn die Nummer auf dem Display erscheint (25 oder 50 Km/h). Um die Einstellung zu ändern, muss man einen Impuls zur Walk-Taste bis das Rad eine kleine Bewegung schafft.

**ACHTUNG** – Wenn Sie die Walk-Taste drücken, vor oder nach der Begrenzungswert erscheint, wird die Einstellung **NICHT** ändern.

**ACHTUNG** – Bei der ersten Metern der Abfahrt, wird der Kilometerzähler bei der Geschwindigkeitsablesung eine kleine Verspätung haben.

## INSTRUCTIONS DE MONTAGE

PHOTO 1 – Démontez la pédale (attention: il faut utiliser l'extracteur M22 pas 1mm) et enlever le carter en plastique (3 vis torx).

PHOTO 2 – Déconnecter les câbles du capteur roue (2 pôles) et du display (4 pôles).

PHOTO 3 – Enfiler la gaine contractile et les deux pins (contacts) sur le câble avec le fil bleu. Sur un des deux câbles à 4 pins (contacts) enfiler la gaine contractile et les pins.

PHOTO 4 – Connecter l'Hi-Speed comme montré par la photo. Le câble avec connecteur à 2 pôles peut être connecté dans tous les vers.

**ATTENTION** – connecter le câble avec connecteur à 4 pôles de façon à garder la même séquence de couleurs des câbles (voir schéma électrique)

PHOTO 5 – Fixer la gaine contractile sur les connecteurs unis par les pins (contacts)

PHOTO 6 – Inclure les contacts Hi-Speed dans le logement capteur roue à 2 pôles et le connecteur display à 4 pôles.

PHOTO 7 – Fixer tout le câblage avec le collier en plastique de façon ordonnée, afin de pouvoir fermer le carter sans difficulté.

## REGLAGE DE LA VITESSE

PHOTO 8/9 – Au moment de l'allumage du système, sur le display il y aura le réglage de l'Hi-Speed. Si le display montre le numéro 25, ça signifie que le limiteur est resté à 25 Km/h. S'il montre le numéro 50, ça signifie qu'il s'est déplacé à 50 Km/h.

Pour changer le réglage du limiteur il faut appuyer (pour environ 2 seconds) la touche Walk ou Walk et « + » (selon le modèle) lorsque le chiffre sur le display apparaît (25 ou 50 Km/h). Pour changer le réglage il faut donner un impulsion à la touche Walk jusqu'à la roue se bouge un petit peu.

**ATTENTION** – Appuyer la touche Walk avant ou après que sur le display apparaît la valeur de limitation **NE CHANGE PAS** le réglage.

**ATTENTION** – Pour les premiers mètres en départ, le compteur kilométrique aura un petit délai dans la relève de la vitesse.

## INSTRUCCIONES DE MONTAJE

FOTO 1 – Desmontar el pedal (atención: precisa un extractor M22 paso 1 mm) y sacar el cárter de plástico (3 tornillos torx).

FOTO 2 - Desconectar los cables del sensor de rueda (2 polos) y del display (4 polos).

FOTO 3 – Conecte el termo retráctil y los dos pines (contactos) en el cable con el borde azul. En uno de los dos cables de 4 pines (contactos) conecte el termo retráctil y los pines.

FOTO 4 – Conecte el Hi-Speed como se ve en la foto. El cable con el conector de 2 polos puede conectarse en todos los sentidos.

**ATENCIÓN:** conectar el cable con el conector de 4 polos de forma que mantenga la misma secuencia de colores de los cables (ver esquema eléctrico).

FOTO 5 – Fijar el termo retráctil a los conectores unidos por los pines (contactos).

FOTO 6 – Introducir los contactos Hi-Speed en el alojamiento del sensor de rueda de 2 polos y el conector del display de 4 polos.

FOTO 7 - Con la abrazadera de plástico, fijar todo el cableado de forma ordenada para poder cerrar el cárter sin dificultad.

## REGULACIÓN DE LA VELOCIDAD

FOTO 8/9 – Al encender el sistema aparecerá en el display la configuración del Hi-Speed. Si el display muestra el número 25, significa que el limitador está puesto a 25 Km/h. Si aparece el número 50 el limitador está fijado a 50 Km/h.

Para cambiar la configuración del limitador es necesario mantener presionado (durante unos 2 segundos) el botón WALK o WALK y „+“ (según el modelo) en el momento en que aparece la cifra en el display (25 o 50 Km/h). Para cambiar la configuración es necesario pulsar el botón WALK hasta que la rueda cumpla un pequeño movimiento.

**ATENCIÓN** – Apretar el botón Walk antes o después de que aparezca el valor de limitación **NO** cambia la configuración.

**ATENCIÓN** – Durante los primeros metros de salida el cuentakilómetros tendrá un pequeño retraso en la lectura de la velocidad.

**GB** Polini Hi-Speed 2 is an electronic device studied for E-bike equipped with Bosch engines with the aim to increase the pedal assist mode from 25km/h to 50 km/h exploiting at all the performance that the engine can offer. The speed on the display is the actual one (on the contrary the display of the kilometers traveled will be the half). Very easy to install. It does not require any setting because it is self-adjusting. The assembly takes only a few minutes and it is housed in the interior space of the engine crankcase. The device is completely invisible. The device does not require any battery since it is self-recharging. Turn it on and off through the display. **THIS ITEM SHALL BE USED IN ACCORDANCE WITH THE NATIONAL LAWS CONCERNING TRAFFIC.**

**I** POLINI Hi-Speed 2 è un dispositivo elettronico studiato per i motori Bosch per E-bike al fine di aumentare l'assistenza attiva da 25 km/h fino a 50 Km/h sfruttando appieno le prestazioni che il motore può offrire. La visualizzazione sul tachimetro della velocità è reale (la visualizzazione dei Km percorsi sarà invece la metà). Facilissimo da installare, non necessita di settaggi in quanto si autoregola. Il montaggio avviene in pochi minuti e per il suo alloggiamento si sfrutta lo spazio interno dei carter copri motore, risultando totalmente invisibile. Il dispositivo non necessita di batteria in quanto si autoalimenta. E' attivabile e disattivabile tramite il display. **QUESTO ARTICOLO DOVRA' ESSERE UTILIZZATO NEL RISPETTO DELLE NORME NAZIONALI IN TEMA DI CIRCOLAZIONE STRADALE.**

**D** POLINI Hi-Speed 2 ist ein elektronisches Gerät für E-Bike Motoren von Bosch, das die aktive Hilfe von 25 Km/h zu 50 Km/h erhöht und die Leistung des Motors vollständig ausnutzt. Der Tachometer zeigt auch nach dem Einbau die tatsächliche Geschwindigkeit an (Dagegen, sind die angezeigten Kilometer sind die Hälfte). Der Einbau ist sehr einfach und es ist keine weiteren Einstellungen notwendig, da das es sich selbst konfiguriert. Die Montage dauert nur wenige Minuten. Durch die geschickte Nutzung des Gehäuses ist das Gerät unsichtbar von außen. Der POLINI Hi-Speed 2 benötigt keine Batterie, da es sich selbst mit Strom versorgt. Es kann durch das Display ein- und ausgeschaltet werden. **DIESES PRODUKT MUSS IN BEZUG AUF DIE NATIONALNORMEN STRASSENVERKEHR VERWENDET WERDEN.**

**F** POLINI Hi-Speed 2 est un dispositif électronique étudié pour les moteurs Bosch pour e-bike afin d'augmenter l'assistance active de 25 km/h jusqu'à 50 km/h en exploitant toutes les prestations que le moteur peut offrir. La visualisation de la vitesse sur le tachymètre est réelle (Au contraire, la visualisation des kilomètres parcourus sera la moitié). C'est très facile à installer et il n'a pas besoin de réglages car il s'autorégule. L'installation peut être faite en quelques minutes et pour son logement on exploite la place intérieure des couvercles: de cette façon il devient totalement invisible. Le dispositif n'a pas besoin de batterie car il s'autoalimente. Il s'active et désactive par le display. **CE PRODUIT DOIT ÊTRE UTILISÉ SELON LES RÈGLES NATIONALES AU SUJET DE CIRCULATION ROUTIÈRE**

**E** POLINI Hi-Speed 2 es un dispositivo electrónico pensado para los motores Bosch para e-bike con el objetivo de aumentar la asistencia activa de los 25 a los 50 Km/h aprovechando al máximo las prestaciones que el motor puede ofrecer. La visualización en el tacómetro de la velocidad es real (en cambio la visualización de los kilómetros será la mitad de los efectivos). Facilísimo de instalar y no necesita reglajes, puesto que se autorregula. El montaje se realiza en pocos minutos y para su colocación se aprovecha el espacio interior de la cubierta, con lo que resulta totalmente invisible. El dispositivo no necesita batería, porque está autoalimentado. Se puede activar y desactivar mediante el display. **ESTE PRODUCTO DEBE USARSE DE ACUERDO A LAS LEGISLACIONES NACIONALES RELATIVAS AL TRÁFICO.**



950.830.036  
BOSCH Active line + Performance Line Version.

- Warnings and instructions inside the packaging
- Avvertenze e istruzioni all'interno
- Advertencias e instrucciones dentro del embalaje
- Avertissements et instructions dedans
- Warnungen und Anleitungen in der Verpackung



SL 121

# HI-SPEED 2 E-BIKE

## BOSCH ENGINES

- Performance Line CX
- Performance Line
- Active Line

**SPEEDOMETER WITH ACTUAL SPEED and KILOMETERS TRAVELLED SLIPPED IN HALF**  
*Tachimetro con velocità effettiva e chilometraggio dimezzato*

**TURN IT ON AND OFF THROUGH THE DISPLAY**  
*Attivabile e disattivabile tramite display*

50 Km/h

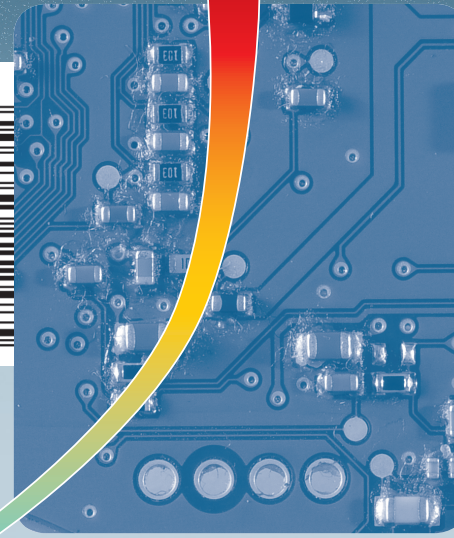

ORIGINAL  
25 Km/h

**polini** motori®  
*trasforma il meglio in massimo*

IN ITALY

MADE

100%

Cod. 950.830.036

www.polini.com

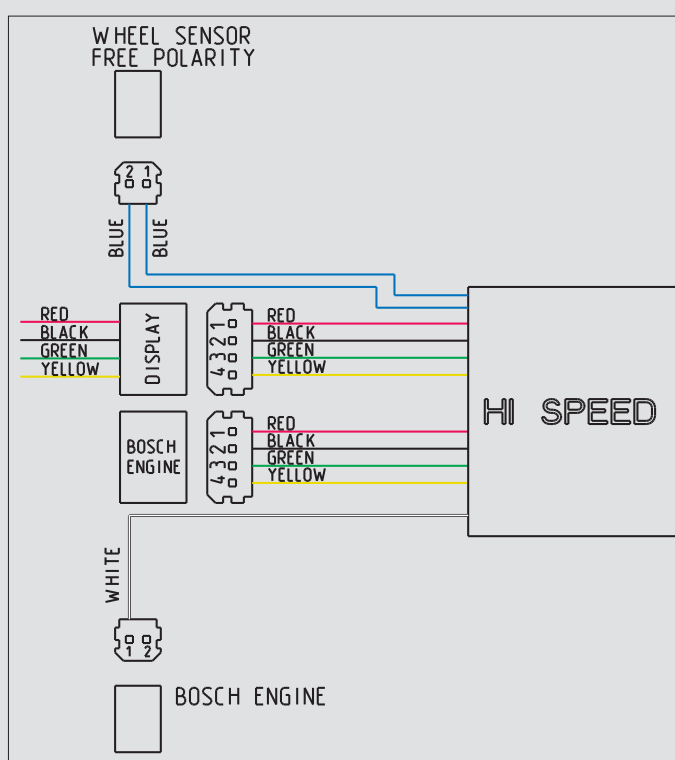
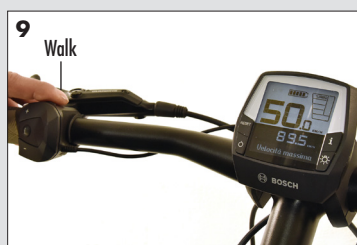
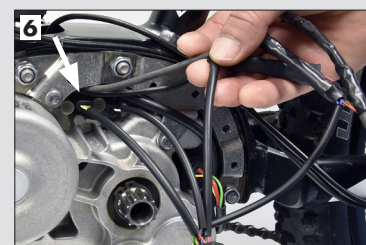
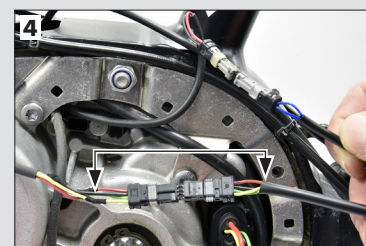
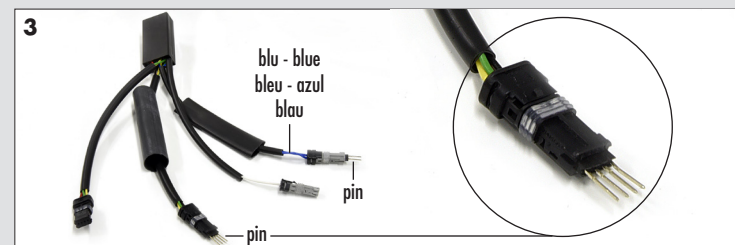
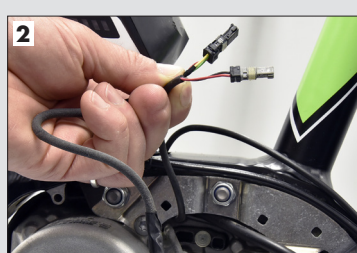
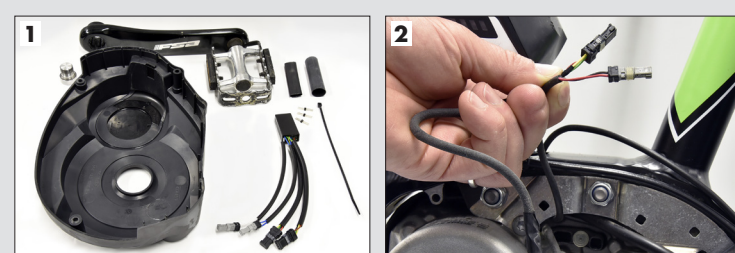

## ISTRUZIONI DI MONTAGGIO

FOTO 1 - Smontare il pedale (attenzione: necessita di estrattore M22 passo 1 mm) e togliere il carter in plastica (3 viti torx).

FOTO 2 - Scollegare i cavi del sensore ruota (2 poli) e del display (4 poli).

FOTO 3 - Infilare il termorestringente e i due pin (contatti) sul cavo con il filo blu. Su uno dei due cavi a 4 pin (contatti) infilare il termorestringente e i pin.

FOTO 4 - Collegare l'Hi-Speed come in foto. Il cavo con connettore a 2 poli può essere connesso in tutti i versi. **ATTENZIONE** - collegare il cavo con connettore a 4 poli in modo da tenere la stessa sequenza di colore dei cavi. (vedi schema elettrico).

FOTO 5 - Fissare il termorestringente sui connettori uniti dai pin (contatti). FOTO 6 - Inserire i contatti Hi-Speed nell'alloggio sensore ruota a 2 poli e il connettore display a 4 poli.

FOTO 7 - Con la fascetta in plastica fissare tutto il cablaggio in modo ordinato per poter chiudere il carter senza difficoltà.

## REGOLAZIONE DELLA VELOCITÀ

FOTO 8/9 - All'accensione del sistema apparirà sul display il settaggio dell'Hi-Speed. Se il display mostra il numero 25, significa che il limitatore è rimasto a 25 Km/h. Se vi appare il numero 50 il limitatore si è spostato a 50 Km/h.

Per cambiare il settaggio del limitatore, è necessario tener premuto (per circa 2 secondi) il tasto Walk oppure Walk e "+" (secondo il modello) nell'istante in cui appare la cifra sul display (25 o 50 Km/h).

Per cambiare il settaggio è necessario dare l'impulso al tasto Walk finché la ruota non compie un piccolo movimento.

**ATTENZIONE** - Premere il tasto Walk prima o dopo che sul display appaia il valore di limitazione **NON** cambia il settaggio.

**ATTENZIONE** - Nei primi metri in partenza il contachilometri avrà un piccolo ritardo nella lettura della velocità.

## ASSEMBLY INSTRUCTIONS

PHOTO 1 - Remove the pedal (attention: it needs a M22 tool with 1mm pitch) and remove the plastic case (3 torx screw).

PHOTO 2 - Disconnect the cables of the wheel's sensor (2 poles) and of the display (4 poles)

PHOTO 3 - Insert the heat shrink tubing and two pins (contacts) on the cable with the blue wire. On one of the two cables with 4 pins (contacts) insert the heat shrink tubing and the pins.

PHOTO 4 - Connect the Hi-Speed as shown in the photo. The cable with the 2-pole connector can be connected in all the directions.

**ATTENTION:** connect the cable with 4-pole connector maintaining the

same cables colours sequence (see electric scheme).

PHOTO 5 - Fix the heat shrink tubing on the connectors matched by the pins (contacts).

PHOTO 6 - Insert the Hi-Speed contacts in the 2-pole wheel sensor housing and the 4-pole display connector.

PHOTO 7 - Using the plastic clamp, fix the wiring orderly to be able to close the case without problems.

## SPEED REGULATION

PHOTO 8/9 - When turning on the system, the display will show the Hi-Speed setting. If the display shows number 25 it means that the speed limitation device is still at 25 km/h. If number 50 is displayed it means that the speed limitation device switched to 50 km/h.

To change the speed limitation device setting it is necessary to keep the button Walk pressed (for about 2 seconds) or the button Walk and "+" (according to the model) when on the display the figures appear (25 or 50 km/h). In order to change the setting it is necessary to give an impulse to the button Walk, until the wheel accomplishes a little motion.

**ATTENTION:** pressing the button Walk before or after the number appears on the display **DOES NOT** change the setting.

**ATTENTION:** for the first meters the speedometer may have a short delay to read the speed.

## EINBAUANLEITUNGEN

BILD 1 - Das Pedal ausbauen (Achtung: Abzieher M22 x 1 mm erforderlich) und das Kunststoffgehäuse (3 Torx-Schrauben) entfernen.

BILD 2 - Die Kabeln des Radsensors trennen (2 Pole) und des Displays (4 Pole).

BILD 3 - Den Schrumpfschlauch und die zwei Pins (Kontakte) auf das Kabel mit dem blauen Kabel stecken. Den Schrumpfschlauch und die Pins auf einen der Vierpol(kontakte)-kabeln stecken.

BILD 4 - Das Hi-Speed wie im BILD verbinden. Das Kabel mit Zweipolverbinder kann in jeder Richtung verbunden werden

**ACHTUNG** - Das Kabel mit Vierpolverbinder verbinden, um die selbe Farbfolge zu haben. (sehen Sie den Schaltplan)

BILD 5 - Den Schrumpfschlauch auf die Verbindern befestigen, die mit der Pins verbindet sind.

BILD 6 - Die Hi-Speed Kontakte in der Halterung des Zweipolradsensors und den Vierpolsverbinder des Displays einstecken.

BILD 7 - Die Verkabelung mit der Plastikschelle geordnet fixieren, um das Gehäuse einfach zu schließen